

## Original Betriebsanleitung

# DX1000

## Feinfilter 45 Liter Absauganlage

Version 3.1

Januar 2014



Zur Registrierung dieses Produktes besuchen Sie unsere Website unter

**[www.recordpower.info](http://www.recordpower.info)**

Es ist wichtig, dass Sie Ihr Produkt so schnell wie möglich registrieren, um einen einwandfreien Kundendienst zu bekommen und Anspruch auf die vollen **5 Jahre Garantie** haben. Ihre gesetzlichen Rechte werden davon nicht betroffen. Für detaillierte Kontaktdaten schauen Sie bitte auf der Rückseite.



Immer eine Schutzbrille bei Verwendung von Holzbearbeitungsmaschinen tragen.



Lesen Sie die Betriebsanleitung genau durch und machen Sie sich mit der Maschine vertraut.



### Wichtig

Zu Ihrer eigenen Sicherheit lesen Sie die Anweisungen sorgfältig vor der Montage oder Verwendung dieses Produkts.

Bewahren Sie dieses Handbuch für künftige Verwendung auf.

# Inhaltsverzeichnis

**1. Symbolerklärung**

**2. Allgemeine Gesundheits- und Sicherheitshinweise**

**3. Zusätzliche Gesundheits- und Sicherheitshinweise für Staubabsaugungen**

**4. Record Power – Garantieleistung**

**5. Technische Daten**

**6. Inhalt der Packung**

**7. Aufstellung & Bedienung**

**8. Elektrischer Anschluss & Schaltplan**

**9. Staubabsaugung**

**10. Wartung**

**11. Übersichtszeichnung & Ersatzteilliste**

**EG Konformitätszertifikat**

# 1. Symbolerklärung

**DIE UNTEN DARGESTELLTEN SYMBOLE UND IHRE BEDEUTUNGEN KÖNNEN IM GESAMTEN HANDBUCH IN BETRACHT KOMMEN. BITTE STELLEN SIE SICHER, DASS SIE DIE ENTSPRECHENDEN MASSNAHMEN ERGREIFEN, WO IMMER DIE WARNHINWEISE VERWENDET WERDEN.**

## Verbindliche Anweisungen



Lesen und verstehen Sie die Betriebsanleitung, bevor Sie die Maschine in Betrieb nehmen.



Hinweis für eine Anweisung, die besondere Aufmerksamkeit erfordert



Schutzbrille tragen



Verwendung von Atemschutzgeräten



Gehörschutz tragen



Sicherheitsschuhe tragen



Schutzhandschuhe tragen

## Achtung



Unmittelbare Gefahren, die zu einer ernsten Verletzung von Personen oder Beschädigung der Maschine führen können



Warnung vor gefährlicher elektrischer Spannung



Risiko von Verletzungen durch Heben von schweren Gegenständen



Gefahrenhinweis von schweren Verletzungen durch Flugobjekte



Warnung vor feuergefährlichen Stoffen

# 2. Allgemeine Gesundheits- und Sicherheitshinweise

**Vergewissern Sie sich, dass Sie alle Anweisungen in diesem Handbuch sorgfältig lesen, bevor Sie dieses Produkt montieren, installieren und verwenden. Bewahren Sie dieses Handbuch für künftige Verwendung an einem sicheren Ort auf.**

**ACHTUNG:** Zu Ihrer eigenen Sicherheit sollten Sie nicht versuchen, diese Maschine zu bedienen, bis sie vollständig montiert und nach diesen Anweisungen installiert ist.

**WARNUNG:** Beim Gebrauch von Elektrowerkzeugen immer die grundlegenden Vorsichtsmaßnahmen befolgen, um die Gefahr von Bränden, Stromschlägen und Personenschäden zu reduzieren.

## Sichere Bedienung

### 1. Verwenden Sie persönliche Schutzausrüstung (PSA)

- Bei dem Betrieb von Maschinen können Fremdkörper in Ihre Augen gelangen, was zu schweren Augenschäden führen kann. Schutzbrillen oder anderer geeigneter Augen- oder Gesichtsschutz muss jederzeit verwendet werden. Alltägliche Brillen haben nur schlagfeste Linsen. Es sind keine Schutzbrillen und geben keinen zusätzlichen seitlichen Schutz.
- Verwenden Sie Atemschutzausrüstung (Staubmaske etc.), falls während der Bearbeitung Staub entsteht. Belastungen durch hohen Konzentrationen von Staub, die durch die Bearbeitung von Hartholz, Weichholz und künstlichen Verbundplatten entstehen, können zu schweren gesundheitlichen Problemen führen. Einige importierte Harthölzer verbreiten einen stark reizenden Staub, der ein brennendes Empfinden verursachen kann. Die Verwendung von Atemschutzgeräten ist keine Alternative zur Verwendung von Staubabsaugern. Sie sollte nur als zusätzlicher Schutz verstanden werden.
- Der Einsatz von Ohrstöpseln oder Gehörschutz wird empfohlen, wenn die Maschine in Betrieb ist, insbesondere dann, wenn der Geräuschpegel über 85 dB liegt.
- Tragen Sie geeignete Schutzhandschuhe beim Umgang mit Werkzeugen oder Messern. Handschuhe sollten nicht getragen werden, wenn Sie die Maschine bedienen, da sie sich von den beweglichen Teilen der Maschine verfangen können.
- Rutschfeste Sicherheitsschuhe werden empfohlen, wenn Sie die Maschine bedienen und mit großen Werkstücken hantieren.

### 2. Tragen Sie angemessene Kleidung

- Tragen Sie keine lose Kleidung, Krawatten oder Schmuck, die sich in beweglichen Teilen der Maschine verfangen können.
- Krempeln Sie lange Ärmel bis oberhalb des Ellbogens auf.
- Tragen Sie bei langen Haaren ein Haarnetz oder setzen Sie eine Mütze auf.

### 3. Sicherheitshinweise

- Erkennen und lesen Sie alle Warnhinweise an der Maschine.
- Es ist wichtig, dass alle Aufkleber mit Gesundheits- und Sicherheitshinweisen nicht entfernt, unkenntlich gemacht oder abgedeckt werden. Ersatzaufkleber erhalten Sie bei unserer Kundendienstabteilung.

### 4. Machen sie sich mit der Maschine vertraut

- Wenn Sie nicht gründlich mit dem Betrieb der Maschine vertraut sind, lassen Sie sich Ratschläge von Ihrem Vorgesetzten, Lehrmeister oder einer anderen qualifizierten Person geben oder kontaktieren Sie Ihren Händler für Informationen zu Schulungen. Verwenden Sie dieses Gerät nicht, bis eine angemessene Ausbildung unternommen wurde.

### 5. Vorsicht beim Verschieben oder Positionieren der Maschine

- Einige Maschinen können sehr schwer sein. Stellen Sie sicher, dass der Unterboden im Bereich, wo die Maschine eingesetzt wird, tragfähig ist.
- Die Maschine und die einzelnen Bauteile können schwer sein. Wenden sie immer eine sichere Hebeteknik an und suchen Sie Hilfe beim Heben schwerer Bauteile. In einigen Fällen kann es erforderlich sein, mechanische Vorrichtungen zu verwenden, um die Maschine innerhalb des Arbeitsbereiches zu positionieren.
- Einige Maschinen haben wahlweise einen Radsatz, damit sie, wenn notwendig, in der Werkstatt manövriert werden können. Es sollte darauf geachtet, dass dieser nach den Anweisungen installiert wird.
- Bedingt durch die Art der Konstruktion einiger Maschinen, können diese einen hohen Schwerpunkt haben, welches diese instabil macht, wenn sie verschoben werden. Extreme Vorsicht ist beim Verschieben jeder Maschine geboten.

### 6. Die Maschine sollte zu jeder Zeit eben und stabil sein

- Wenn ein Untergestell oder Unterschrank für die Maschine vorhanden ist, stellen Sie immer sicher, dass die Maschine mit den gelieferten Befestigungen fest montiert wird.
- Falls die Maschine zur Nutzung auf einer Werkbank geeignet ist, vergewissern Sie sich, dass die Werkbank gut konstruiert ist und das Gewicht der Maschine tragen kann. Die Maschine sollte immer sicher mit geeignetem Befestigungsmaterial auf der Werkbank befestigt sein.
- Wo möglich, sollten auf dem Fußboden stehende Maschinen immer so am Boden montiert werden, die der angemessenen Bauart des Bodens entspricht.
- Der Boden sollte fehlerfrei und eben sein. Alle Füße der Maschine sollten auf der Bodenoberfläche anliegend befestigt werden. Wenn dies nicht der Fall ist, positionieren Sie die Maschine an eine besser geeignete Stelle oder verwenden Ausgleichsscheiben zwischen den Füßen und der Bodenoberfläche, um einen stabilen Stand der Maschine zu gewährleisten.

# 2. Allgemeine Gesundheits- und Sicherheitshinweise

## 7. Entfernen Sie Einstellschlüssel und Schraubenschlüssel

- Stellen Sie sicher, dass alle Werkzeugschlüssel und Einstellwerkzeuge vor dem Einschalten der Maschine „ON“ entfernt werden. Es besteht die Gefahr von schweren Verletzungen oder Schäden an der Maschine durch herausfliegende Gegenstände.

## 8. Vor dem Einschalten der Maschine „ON“

- Entfernen Sie alle Gegenstände (Werkzeuge, Restabfallstücke etc.) vom Maschinentisch.
- Stellen Sie sicher, dass sich keine Überreste zwischen dem Werkstück und dem Tisch und der Arbeitsauflage befinden.
- Stellen Sie sicher, dass das Werkstück nicht gegen das Sägeblatt oder Schneidwerkzeug gedrückt wird, oder dieses berührt.
- Prüfen Sie alle Klemmen, Haltevorrichtungen und Anschläge, um sicherzustellen, dass sie fest sind und sich nicht während der Bearbeitung bewegen.
- Planen Sie den Ablauf, wie Sie das Werkstück die gesamte Bearbeitungszeit über festhalten und zuführen.

## 9. Während der Bearbeitung

- Vor Arbeitsbeginn, beobachten Sie die laufende Maschine. Wenn ungewohnte Geräusche oder übermäßige Vibrationen auftreten, schalten Sie die Maschine sofort „OFF“ (AUS) und trennen sie vom Stromnetz. Starten Sie die Maschine nicht wieder, bis die Ursache des Problems herausgefunden und korrigiert wurde.

## 10. Halten Sie den Arbeitsbereich sauber

- Sicherheitsabstände können als Abstände zwischen Maschinen und Hindernissen betrachtet werden, die einen sicheren Betrieb jeder Maschine ohne Einschränkung ermöglichen. Bedenken Sie vorhandene und voraussichtliche Maschinenanforderungen, die Größe des Materials, dass von jeder Maschine bearbeitet wird und den Freiraum für zusätzliche Gestelle und / oder Arbeitstische. Bedenken Sie auch den jeweiligen Stellplatz der einzelnen Maschinen zueinander für eine effiziente Materialhandhabung. Achten Sie darauf, dass Sie genügend Platz für den sicheren Betrieb Ihrer Maschinen in jeder vorhersehbaren Bedienung haben.
- Unaufgeräumte Arbeitsbereiche und Werkbänke schaffen ein Risiko von Unfällen. Halten Sie Werkbänke übersichtlich und aufgeräumt und entfernen Sie Werkzeuge, die nicht mehr in Gebrauch sind.
- Vergewissern Sie sich, dass die Bodenfläche sauber gehalten wird und frei von Staub und Schmutz, was Stolper- oder Rutschgefahr verursachen kann.

## 11. Berücksichtigen Sie die Umgebungseinflüsse am Arbeitsplatz

- Setzen Sie das Gerät nicht Regen oder feuchten Bedingungen aus.
- Halten Sie den Arbeitsbereich gut beleuchtet und stellen Sie sicher, dass künstliche Beleuchtung zur Verfügung steht, wenn nicht genügend natürliches Licht vorhanden ist, um den Arbeitsbereich wirksam zu beleuchten. Die Beleuchtung sollte hell genug sein, um Schatten und Augenbelastung zu vermeiden.
- Verwenden Sie das Gerät nicht in explosionsgefährdeten Umgebungen, z.B. in der Nähe von brennbaren Flüssigkeiten, Gasen oder Staub.
- Hohe Staubentwicklung durch die Bearbeitung von Holz, kann zu Brand- oder Explosionsgefahr führen. Verwenden Sie immer eine Staub- Absauganlage, um das Risiko zu minimieren.

## 12. Halten Sie andere Personen (und Tiere) fern

- Das Gerät ist so konzipiert, dass sie nur von einer Person bedient werden kann.
- Lassen Sie Personen, insbesondere Kinder, nicht das Gerät oder das Verlängerungskabel berühren (falls verwendet) und halten Sie sie aus dem Arbeitsbereich fern.
- Lassen Sie die Maschine niemals unbeaufsichtigt laufen. Schalten Sie die Stromversorgung aus und lassen Sie die Maschine nicht unbeaufsichtigt, bis sie zu einem völligen Stillstand kommt.
- Wenn der Arbeitsbereich unbeaufsichtigt verlassen wird, sollten alle maschinellen Einrichtungen ausgeschaltet „OFF“ und vom Stromnetz getrennt sein.

## 13. Sichere Aufbewahrung ungenutzter Maschinen

- Ungenutzte Maschinen sollten an einem trockenen Ort, außerhalb der Reichweite von Kindern gelagert werden. Lassen Sie keine Personen die Maschinen bedienen, die nicht mit dieser Anleitung oder mit der Maschine vertraut sind.

## 14. Übernehmen Sie sich nicht

- Wählen Sie eine Arbeitsposition, in der Ihr Körper ausgeglichen bleibt und führen Sie das Werkstück in die Maschine ein, ohne sich zu überstrecken.
- Sorgen Sie immer für sicheren Stand und halten Sie jederzeit das Gleichgewicht.

## 15. Stromnetz Versorgung

- Elektrische Schaltungen sollten für jede Maschine zweckbestimmend oder stark genug sein, um die Motorbelastungen auszuhalten. Steckdosen sollten in der Nähe jeder Maschine so angeordnet sein, dass die Strom- oder Verlängerungskabel große Verkehrsbereiche nicht behindern. Beachten Sie die örtlichen elektrischen Richtlinien für die ordnungsgemäße Installation neuer Beleuchtung, Steckdosen oder Schaltungen.
- Das Gerät muss an eine geerdete Stromversorgung angeschlossen werden.
- Die Stromversorgung muss mit einem Überlastungsschutz ausgerüstet sein, welcher einen Schutz gegen Kurzschluss, Überlast und Erdschluss bietet.
- Die elektrische Spannung der Maschine muss mit der Spannung des Stromnetzes übereinstimmen.
- Der Anschlussstecker der Maschine muss immer in die Steckdose passen. Der Stecker darf in keiner Weise verändert werden. Wenn ein Ersatzstecker benötigt wird, sollte er von einer sachkundigen Person montiert werden und dem ordnungsgemäßen Typ und der Belastbarkeit der Maschine entsprechen.
- Wenn Sie sich nicht sicher über alle elektrischen Anschlüsse sind, wenden Sie sich immer an einen qualifizierten Elektriker.

## 16. Vermeiden Sie ein unbeabsichtigtes Anlaufen der Maschine

- Die meisten Maschinen sind mit einem Nullspannungsschutzschalter ausgerüstet, um ein unbeabsichtigtes Einschalten zu verhindern. Im Zweifelsfall immer vor dem Anschluss an die Stromversorgung sicherstellen, dass der Maschinenschalter in der Position „OFF“ ist. Dies bedeutet, dass die Maschine nach einem Stromausfall oder Einschalten der Stromversorgung nicht automatisch startet, bis Sie erst wieder den Startschalter betätigen.

## 17. Einsatz im Freien

- Ihre Maschine sollte nicht im Freien verwendet werden.

## 18. Verlängerungskabel

- Wenn möglich, wird die Verwendung von Verlängerungskabeln nicht empfohlen. Wenn die Verwendung eines Verlängerungskabels unvermeidlich ist, dann sollte es einen minimale Kernquerschnitt von 2,5mm<sup>2</sup> haben und sich auf eine maximale Länge von 3 Metern beschränken.
- Verlängerungskabel sollten nicht im direkten Arbeitsbereich verlegt werden, um eine Stolpergefahr zu vermeiden.

## 19. Schutz vor elektrischem Schlag

- Vermeiden Sie Körperkontakt mit geerdeten Oberflächen, wie von Rohren und Heizkörpern. Es besteht ein erhöhtes Risiko eines elektrischen Schlags, wenn Ihr Körper geerdet ist.

## 20. Immer im bestimmungsgemäßen Leistungsbereich der Maschine arbeiten

- Bediener-sicherheit und Maschinenleistung werden ernsthaft beeinträchtigt, wenn versucht wird, die Maschine über seine Grenzen hinaus zu bedienen.

## 21. Missbrauchen Sie nicht das Netzkabel

- Ziehen Sie niemals am Netzkabel, um es von der Steckdose zu trennen. Verwenden Sie stets den Stecker.
- Halten Sie das Netzkabel fern von Hitze, Öl und scharfen Kanten.
- Benutzen Sie nicht das Netzkabel, um die Maschine zu tragen oder zu bewegen.

## 22. Sichern Sie das Werkstück

- Vergewissern Sie sich, dass das Werkstück vor Gebrauch der Maschine sicher gespannt ist.
- Bei Arbeiten innerhalb von 300 mm des Bearbeitungsbereichs, verwenden Sie immer einen Schiebestock, um das Werkstück an den Sägeblatt oder an das Schneidwerkzeug zu führen. Der Schiebestock sollte eine Mindestlänge von 400 mm haben. Wenn der Schiebestock beschädigt wird, ersetzen Sie ihn umgehend.
- Verwenden Sie zusätzliche Stützen (Rollenträger etc.) für alle langen Werkstücke, die zum Kippen neigen, wenn sie nicht auf der Tischplatte gehalten werden können.
- Verwenden Sie keine andere Person als Ersatz für eine Tischverlängerung, oder als zusätzliche Unterstützung für ein Werkstück, das länger oder breiter als der Arbeitstisch ist, oder als Hilfe für die Zufuhr, Abstützung oder Zugriff des Werkstücks.
- Versuchen Sie nicht mehr als ein Werkstück zur gleichen Zeit zu bearbeiten.
- Positionieren Sie beim Zuführen des Werkstücks in Richtung Sägeblatt oder Schneidwerkzeug niemals Ihre Hände in direkter Linie mit der Schneidbahn. Vermeiden Sie gefährliche Bedienungen und Handpositionen, wo bei einem plötzlichen Ausrutschen Ihre Hand oder Finger in den Bearbeitungsbereich geraten können.

# 2. Allgemeine Gesundheits- und Sicherheitshinweise

## 23. Seien Sie aufmerksam und konzentriert

- Sicherheit ist eine Kombination aus gesundem Menschenverstand und Wachsamkeit des Betreibers zu jeder Zeit, wenn die Maschine verwendet wird.
- Bedienen Sie alle Maschinen mit äußerster Sorgfalt und benutzen Sie die Maschine nicht, wenn Sie müde sind oder unter dem Einfluss von Drogen, Alkohol oder Medikamenten stehen.

## 24. Verwenden Sie das richtige Werkzeug für die Arbeit

- Benutzen Sie die Maschine nicht für andere Zwecke, für die sie nicht geeignet ist.
- Bei der Auswahl von Ersatzschneidwerkzeugen und Sägeblättern, achten Sie immer darauf, dass diese für das zu bearbeitende Material, welches Sie verwenden möchten, geeignet sind. Falls Sie Zweifel haben, wenden Sie sich zur weiteren Beratungen an den Hersteller.

## 25. Anschließen einer Staubabsaugung

- Verwenden Sie immer eine Staubabsaugung. Die Absaugung sollte geeignete Abmessung und Leistung für die Maschine haben, an der sie angeschlossen wird und ein Filterniveau je nach der Art der aufgenommenen Abfälle. Bitte entnehmen Sie im entsprechenden Abschnitt des Handbuchs die Details über die spezifischen Anforderungen der Staubabsaugung für diese Maschine.
- Die Absaugung sollte vor dem Start der Maschine, an der sie angeschlossen ist, eingeschaltet „ON“ werden. Die Absaugung sollte noch für 30 Sekunden laufen gelassen werden, nachdem die letzte Bearbeitung beendet ist, um jeglichen Restmüll aus der Maschine zu entfernen.

## 26. Vergewissern Sie sich, dass die Maschine sachgemäß geschützt ist

- Benutzen Sie niemals die Maschine, wenn eine der Standard-Sicherheitsschutzeinrichtungen und maschinelle Ausstattung entfernt oder beschädigt ist.
- Bei einigen Maschinen sind Sicherheitsverriegelungen eingebaut, um zu verhindern, dass die Maschine ohne diese Schutzeinrichtungen benutzt werden kann. Versuchen Sie niemals, diese Verriegelungseinrichtung zu überbrücken oder zu verändern, damit die Maschine ohne die Schutzeinrichtungen eingesetzt werden kann.

## 27. Pflegen Sie Ihre Maschine mit Sorgfalt

- Dieses Handbuch gibt klare Anweisungen zur Montage, Aufstellung und Inbetriebnahme der Maschine und auch Details über alltägliche und vorbeugende Wartung, die regelmäßig durch den Anwender durchgeführt werden soll.
- Denken Sie immer daran, die Maschine abzuschalten und den Netzstecker von der Stromversorgung zu trennen, bevor Sie irgendwelche Einricht- oder Wartungsarbeiten durchführen.
- Befolgen Sie die Anweisungen für die Pflege von Zubehörteilen und Verbrauchsmaterial.
- Verwenden Sie keine Druckluft, um die Maschine zu reinigen. Benutzen Sie immer einen Bürste, um den Staub an schwer zugänglichen Stellen zu lösen und eine Absaugung, um die Abfälle aufzunehmen.
- Überprüfen Sie elektrische Kabel regelmäßig, und, wenn sie beschädigt sind, lassen Sie sie von einer autorisierten Servicestelle oder vom qualifizierten Elektriker reparieren.
- Kontrollieren Sie Verlängerungskabel (falls verwendet) regelmäßig und ersetzen Sie sie, wenn sie beschädigt sind.

## 28. Halten Sie Schneidwerkzeuge scharf und sauber

- Einwandfrei gewartete Schneidwerkzeuge lassen sich leichter handhaben und laufen weniger fest.
- Schneidwerkzeuge und Sägeblätter können während des Gebrauchs heiß werden. Seien Sie deshalb äußerst vorsichtig beim Umgang und lassen Sie sie vor dem Wechsel, Einstellen oder Schärfen abkühlen.

## 29. Trennen Sie die Maschine von der Stromversorgung

- Bei Nichtgebrauch, vor der Wartung, Sägeblattwechsel etc. trennen Sie immer die Maschine von der Stromversorgung.

## 30. Auf beschädigte Teile überprüfen

- Vor Inbetriebnahme der Maschine muss sorgfältig überprüft und festgestellt werden, dass sie im einwandfreien Zustand ist und seiner bestimmungsgemäßen Funktion entspricht.
- Überprüfen Sie die Ausrichtung der beweglichen Teile, Schwergängigkeit von beweglichen Teilen, Beschädigungen von Teilen und sonstige Bedingungen, die den einwandfreien Betrieb beeinträchtigen können.
- Beschädigte Schutzeinrichtungen oder andere Teile müssen sachgemäß durch eine anerkannte Fachwerkstatt repariert oder ausgewechselt werden, soweit nichts anderes in der Betriebsanleitung angegeben ist.
- Benutzen Sie die Maschine nicht, falls sich der Schalter nicht „ON“ und „OFF“ schalten lässt.
- Lassen Sie defekte Schalter von einem Fachmann ersetzen.

## 31. ACHTUNG!

- Der Gebrauch von jeglichen Zubehör- oder Anbauteilen, anders als in dieser Betriebsanleitung oder von unserer Firma empfohlen, kann Personenschäden, Beschädigung der Maschine und die Aufhebung des Garantieanspruches bedeuten.

## 32. Lassen Sie Ihre Maschine durch einen Fachmann reparieren

- Diese Maschine entspricht den entsprechenden Sicherheitsanforderungen und Normen für diesen Maschinentyp, wenn sie in Übereinstimmung mit dieser Anweisung, mit allen Standard- Schutzeinrichtungen und maschinellen Ausstattungen verwendet wird. Reparaturen sollten nur von einem Fachmann unter Verwendung von Originalersatzteilen durchgeführt werden. Bei Nichtbeachtung kann es zu erheblichen Gefahren für den Benutzer führen und der Garantieanspruch entfällt.

## 33. Achtung! Der Motor kann während des Betriebs heiß werden

- Es ist normal, dass bei einigen Maschinen die Motoren während des Gebrauchs heiß werden. Vermeiden Sie das Berühren des Motors während der Benutzung.

# 3. Zusätzliche Gesundheits- und Sicherheitshinweise für Staubabsaugungen

## 1. Sichere Bedienung

- Stand- Staubabsaugungen sollten auf einem ebenen Boden aufgestellt werden. Stellen Sie sicher, dass sich keine Fremdkörper zwischen der Basis der Absaugung und des Bodens befinden.
- Wandbefestigte Staubabsaugungen, oder solche, die mit einer optionalen Wandbefestigung verwendet werden, sollten an einem soliden Block oder einer Ziegelmauer mit geeigneten Befestigungen, die das Gewicht der Maschine tragen können, angebracht werden. Falls die Montage an eine Ständerwand erfolgt, ist darauf zu achten, dass die Befestigungen in dem Ständerwerk der Wand angebracht werden. Gipskarton alleine ist nicht stark genug, um das Gewicht der Maschine zu tragen.
- Sollte die Staubabsaugung an der Wand befestigt werden, bedenken Sie immer das Gesamtgewicht, wenn sie voll mit Abfällen ist, um die korrekten Befestigungen zu verwenden.
- Stellen Sie die Staubabsaugung niemals auf eine erhöhte Oberfläche oder Werkbank.
- In allen Fällen, positionieren Sie die Staubabsaugung so nahe wie möglich an das Gerät, für die sie verwendet wird.
- Es ist eventuell notwendig den Absaugschlauch zu verlängern, oder dessen Durchmesser zu verkleinern, um ihm dem Gerät anzupassen. Überdehnen Sie niemals den Schlauch, um ihn passend zu machen.
- Die Saugleistung alleine könnte dazu führen, dass die Staubabsaugung in Richtung Schlauch gezogen wird, insbesondere wenn der Schlauch überdehnt, oder eine optionaler Radsatz montiert wurde. Stehen Sie niemals direkt zwischen der Staubabsaugung und der Maschine, an der sie angeschlossen ist.

## 2. Machen sie sich mit der Maschine vertraut

- Sollten Sie nicht vollständig mit Staubabsaugungen vertraut sein, seien Sie sich des inhärenten Risikos aufgrund der Arbeitsweise dieser Maschinen, bewusst. Es befinden sich bewegliche Teile in dieser Maschine, die ernsthafte Verletzungen verursachen können. Folgen Sie bei Gebrauch, Leerung oder Wartung der Maschine immer genauestens jeglichen, in der Bedienungsanleitung angegebenen Sicherheitsanweisungen.

## 3. Vor dem 'ON' (EIN)- schalten der Maschine:

- Entfernen Sie das Transportband, welches zur Sicherung der Deckeleinheit auf dem Trommelgehäuse vor dem Gebrauch verwendet wird. Benutzen Sie die Maschine niemals mit dem angebrachten Transportband, da dieses nur zum Schutz der Maschine während des Transports dient.
- Stellen Sie sicher, dass sich der Schalter der Maschine in der 'OFF' Position befindet, bevor Sie die Stromversorgung anschließen oder unterbrechen.
- Stellen Sie sicher, dass der Absaugschlauch sicher an den Abluftstutzen der Staubabsaugung angeschlossen ist.
- Stellen Sie immer sicher, dass das Filterelement und der Papierfilter vor Benutzung der Staubabsaugung sicher und korrekt positioniert sind. Bei Nichtbeachtung wird Staub in den Motor gesaugt. Achten Sie immer auf eine gute Abdichtung zwischen Filter und Motorgehäuse.
- Überprüfen Sie, dass der Trommelfilter eingesetzt ist (nur bestimmte Modelle), bevor Sie den Deckel der Maschine wieder schließen.
- Überprüfen Sie, dass der Staubauffangsack (nur bestimmte Modelle) sicher montiert und unbeschädigt ist. Falls beschädigt, ersetzen Sie den Auffangsack, bevor Sie die Maschine starten.

## 4. Während der Benutzung der Staubabsaugung:

- Bedecken Sie das Ende des Absaugschlauchs nicht vollständig, da die Maschine sich in Richtung des Schlauches ziehen kann.
- Versuchen Sie nicht die Deckeleinheit von dem Trommelgehäuse zu entfernen.
- Versuchen Sie nicht die Staubabsaugung zu benutzen, ohne den Absaugschlauch an den Saugstutzen des Trommelgehäuses angeschlossen zu haben.
- Dieses Produkt ist nur für Trockenverwendung geeignet und sollte nicht im Freien oder nassen Bedingungen benutzt oder gelagert werden.

- Sämtliche Record Power Staubabsaugungen sind ausschließlich für die Verwendung mit Holzstaub und Spänen ausgelegt. Benutzen Sie die Maschine nicht, um Dämpfe, Rauch, Gase und andere Stoffe wie Gipsstaub zu entfernen, da die Gefahr einer Entzündung besteht. Bei Nichtbeachtung erlischt die Garantie und kann zu Schäden an der Maschine oder ernsthaften Verletzungen des Benutzers führen.
- Verwenden Sie die Maschine nicht zur Absaugung von gefährlichen Stäuben.
- Sollte der Schlauch sich verstopfen, schalten Sie die Maschine umgehend 'OFF' (AUS), um jedwede Schäden an der Maschine zu vermeiden und trennen sie von der Stromversorgung, bevor Sie die Verstopfung beseitigen. Versuchen Sie niemals Ihre Hand in den Schlauch oder den Saugstutzen der Staubabsaugung zu stecken, während diese in Betrieb ist.
- Saugen Sie niemals Flüssigkeiten oder Metallabfälle (wie z.B. Nägel oder Eisenspäne), oder jegliche entzündliche Substanz auf.
- Stellen Sie sicher, dass die Maschine in einem ausreichend belüfteten Bereich verwendet wird.

## 5. Feuervermeidung:

- Holzstaub ist entzündlich und wenn dieser in der Luft schwebt, kann er eine Wolke bilden, die explodieren kann, falls die Luftkonzentration höher als 40g/m<sup>3</sup> ist.
- Funken können im Staub für eine lange Zeit glimmen, bevor ein Feuer oder eine Flamme entdeckt wird. Wenn Metall während der Bearbeitung in Kontakt mit Metall kommt, schalten Sie die Maschine umgehend 'OFF' (AUS), trennen Sie das Netzkabel von der Stromversorgung und warten Sie, bis der Motor zu einem völligen Stillstand kommt. Entleeren Sie den Staub in einen zugelassenen, luftdichten Metallbehälter, für den Fall von Zündfunken. Lösen Sie das Metall auf Metall Kontaktproblem, bevor Sie die Arbeit wieder aufnehmen.
- Betreiben Sie die Staubabsaugung nicht in Umgebungen, die Explosionsrisiken bergen, wie z.B. Zündflammen, offene Flammen, Dämpfe, Gase oder hohe Konzentrationen von schwebendem Staub.

## 6. Wartung:

- Schalten Sie die Maschine immer 'OFF', trennen Sie sie von der Stromversorgung und warten Sie, bis der Motor zum völligen Stillstand kommt, bevor Sie jegliche Routinewartungen, wie z.B. Abfallentleerung oder Filterwechsel vornehmen.
- Halten Sie Ihre Hände beim Filterwechsel fern vom Ventilatorenblatt im Motor.
- Ein Papierfilter muss immer auf das Filterelement montiert werden, da dieser Partikel bis zu 0,5 Mikrometer filtert und Schutz vor Feinstaub gibt, welcher höchst gefährlich für die Gesundheit ist.
- Schalten Sie das Hauptgerät nicht 'ON' (EIN), es sei denn, es ist an die Auffangtrommel oder das Gehäuse angeschlossen. Die vom Motor erzeugte Fliehkraft bewirkt, dass der Antriebskopf sehr schnell rotiert und dieses kann zu ernsthaften Verletzungen führen.
- Falls die Maschine während des Betriebs heiß wird, bedeutet das, dass die Filter verstopft sind und gereinigt werden müssen. Jegliche Beschädigung an der Maschine, die durch verstopfte Filter herbeigeführt wurde, wird nicht von der Garantie abgedeckt.

7. Die Beseitigung oder Kontrolle von Risiken durch Holzstaub ist von dem 'Health & Safety at Work etc. Act 1974' (Gesundheit und Sicherheit am Arbeitsplatz, etc. Act 1974), the 'Provision & Use of Work Equipment Regulations 1998' (Bereitstellung und Benutzung von Arbeitsmitteln Vorschriften für Geräte 1998) and the 'Control of Substances Hazardous to Health (COSHH) Regulations 2002' (Vorschrift für die Kontrolle von gesundheitsgefährdenden Stoffen (COSHH) 2002) gefordert. Wir empfehlen, dass Sie sich damit befassen und diese Vorschriften befolgen.

Weitere Hinweise können Sie von der 'The Health & Safety Executive' (Gesundheits- und Sicherheits Direktion) und deren Webseite [www.hse.gov.uk](http://www.hse.gov.uk) erhalten.

# 4. Record Power – Garantieleistung

„**Produkte**“ bezieht sich auf die Produkte, welche von Record Power unter Einhaltung dieser Allgemeine Bedingungen verkauft werden;

„**Record Power**“ ist eine GmbH mit der Firmen - Registrierungsnummer 4804158, und die registrierte Firmenadresse lautet: Centenary House, 11 Midland Way, Barlborough Links, Chesterfield, Derbyshire, S43 4XA und vertreibt seine Produkte über ein Netzwerk von Vertragshändlern;

„**Autorisiertes Vertriebsunternehmen**“ ist die benannte Importfirma in Ihrer Region, die in der Regel über ein Netzwerk von autorisierten Händlern verkaufen. Details über autorisierte Vertriebsunternehmen für bestimmte Länder finden Sie in der Betriebsanleitung oder unter [www.recordpower.info](http://www.recordpower.info);

„**Vertragshändler**“ sind Einzelhändler oder ein Handelsbetrieb, die berechtigt sind, Record Power Produkte an Endverbraucher zu verkaufen.

## 1 Garantie

**1.1** Record Power garantiert, dass für einen Zeitraum von 5 Jahren ab Verkaufsdatum, die Bauteile der qualifizierten Produkte (siehe Abschnitte 1.2.1 bis 1.2.9) frei von Mängeln durch fehlerhafte Konstruktion oder Herstellung sind.

**1.2** Während dieser Zeit repariert oder ersetzt Record Power, ihr autorisiertes Vertriebsunternehmen oder die Vertragshändler alle Teile kostenlos, die sich in Übereinstimmung mit den Absatz 1.1 als fehlerhaft erweisen, unter der Bedingung, dass:

**1.2.1** Sie das Verfahren im Schadensfall wie unten in Abschnitt 2 aufgeführt befolgen;

**1.2.2** Record Power, unser autorisiertes Vertriebsunternehmen oder Vertragshändler eine angemessene Möglichkeit nach Erhalt der Beanstandungsnotiz geben werden, um das Produkt zu prüfen;

**1.2.3** wenn Sie von Record Power, unserem autorisierten Vertriebsunternehmen oder Vertragshändler dazu gebeten werden, das Produkt auf eigene Kosten zur Record Power Betriebsstätte oder zu einem anderen zugelassenen Gewerbe, wie zu unseren autorisierten Händlern oder Vertragshändlern zurückgeben, um die Prüfung durchzuführen;

**1.2.4** die besagte Störung nicht durch den industriellen Einsatz, unbeabsichtigte Beschädigung, normaler Verschleiß, mutwillige Zerstörung, Vernachlässigung, falsche elektrische Anschlüsse, ungewöhnliche Arbeitsbedingungen, Nichteinhaltung unserer Anweisungen, Missbrauch, Veränderung oder Reparatur des Produkts ohne unsere Zustimmung verursacht wurde;

**1.2.5** das Produkt nur im Hausgebrauch verwendet worden ist;

**1.2.6** der Fehler sich nicht auf Verbrauchsmaterialien wie Schneiden, Kugellager, Antriebsriemen oder andere Verschleißteile bezieht, die aller Voraussicht nach in unterschiedlichen Zeitabständen je nach Nutzung auftreten (für die vollständigen Einzelheiten kontaktieren Sie Record Power oder Ihr lokales autorisiertes Vertriebsunternehmen);

**1.2.7** das Produkt von Ihnen oder von einem Vorbesitzer nicht zur Vermietung verwendet wurde;

**1.2.8** das Produkt von Ihnen gekauft wurde, da die Garantie von einem Privatverkauf nicht übertragbar ist.

**1.2.9** wenn das Produkt von einem Einzelhändler gekauft wird, ist die 5 Jahres Garantie übertragbar und beginnt mit dem ersten Verkaufsdatum des Produkts und im Falle eines Garantieanspruchs ist der Nachweis des ursprünglichen Kaufdatums erforderlich, um die Garantiezeit zu bestätigen.

## 2 Verfahren im Schadensfall

**2.1** Zunächst wenden Sie sich bitte an den autorisierten Vertragshändler, der Ihnen das Produkt geliefert hat. Unserer Erfahrung nach werden viele anfänglichen Probleme mit Maschinen, die auf vermutete fehlerhafte Teile zurückgeführt wurden, in Wirklichkeit durch korrekte Einstellung oder Anpassung der Maschinen gelöst. Ein guter autorisierter Vertragshändler sollte in der Lage sein einen Großteil der Probleme schneller zu lösen, als die Bearbeitung einer Inanspruchnahme der Garantie zu veranlassen.

**2.2** Jeglicher Schaden an dem Produkt, der eine mögliche Inanspruchnahme der Garantie ergibt, muss dem autorisierten Vertragshändler, von dem Sie das Produkt gekauft haben, innerhalb von 48 Stunden nach Eingang gemeldet werden.

**2.3** Wenn der autorisierte Vertragshändler, der das Produkt an Sie geliefert hat, nicht in der Lage sein sollte, Ihre Anfrage zu erfüllen, sollte ein Garantieanspruch direkt an Record Power oder das autorisierte Vertriebsunternehmen erfolgen. (Einzelheiten über das autorisierte Vertriebsunternehmen in Ihrem Land finden Sie in Ihrer Betriebsanleitung oder unter [www.recordpower.info](http://www.recordpower.info)). Der Anspruch selbst sollte in einem Schreiben mit Datum, Ort des Kaufs, und eine kurze Erklärung des Problems, das zum Anspruch führt, aufgeführt sein. Der Anspruch selbst sollte in einem Schreiben mit Datum, Ort des Kaufs (vorzugsweise mit Kaufbeleg), und eine kurze Erklärung des Problems, das zum Anspruch führt, aufgeführt sein. Wenn Sie eine Telefonnummer oder E- Mail Adresse hinzufügen, kann es die Inanspruchnahme der Garantie beschleunigen.

**2.4** Bitte beachten Sie, dass es wichtig ist, dass das Schreiben der Inanspruchnahme der Garantie Record Power oder das autorisierte Vertriebsunternehmen spätestens am letzten Tag dieser Garantie erreicht. Verspätete Ansprüche werden nicht berücksichtigt.

## 3 Haftungsbeschränkungen

**3.1** Wir liefern nur Produkte für den häuslichen und privaten Gebrauch. Sie stimmen zu, dass Sie das Produkt nicht für kommerzielle, gewerbliche oder wiederverkäufliche Zwecke verwenden und wir keine Haftung für den entgangenen Gewinn, Geschäftsverlust, Betriebsausfall oder Verlust von Geschäftschancen übernehmen.

**3.2** Diese Garantie verleiht keinerlei Rechte, mit Ausnahme derjenigen, die oben ausdrücklich beschrieben wurden und deckt keine Ansprüche für Folgeschäden oder Beschädigungen. Diese Garantie wird als zusätzliche Leistung angeboten und hat keinen Einfluss auf Ihre gesetzlichen Rechte als Verbraucher.

## 4 Bemerkung

Diese Garantie gilt für alle Produkte, die von einem Vertragshändler von Record Power innerhalb des Vereinigten Königreichs Großbritannien und Nordirland gekauft wurden. Garantiebedingungen können in anderen Ländern abweichen - bitte erkundigen Sie sich bei dem autorisierten Vertriebsunternehmen in Ihrem Land (Einzelheiten über das autorisierte Vertriebsunternehmen für ihr Land finden Sie in der Betriebsanleitung oder unter [www.recordpower.info](http://www.recordpower.info)).

# 5. Technische Daten

<b>Filtrierung:</b>	0.5 Mikrometer
<b>Fassungsvermögen:</b>	45 Liter
<b>Gewicht:</b>	11 kg
<b>Luftdurchsatz:</b>	53 Liter / Sekunde
<b>Motor:</b>	1 kW
<b>Größe:</b>	H620 x B530 x T360 mm
<b>Schalldruck:</b>	LPA < 75 dB (A)
<b>Schalleistung:</b>	LWA < 85 dB (A)

# 6. Inhalt der Packung

Im Inneren des Versandcontainers befindet sich das Folgende:

1. Motorabdeckung und Schaltereinheit
2. Hauptteil mit vorinstalliertem Schlauchstutzen
3. Handgriff
4. Innensechskantschraube x 2
5. Schlauchschelle x 2
6. Motoreinheit mit vorinstallierter Filtertüte
7. Transportband
8. Ersatzfiltertüte
9. 2 mtr. von 100mm Durchmesser Schlauchleitung

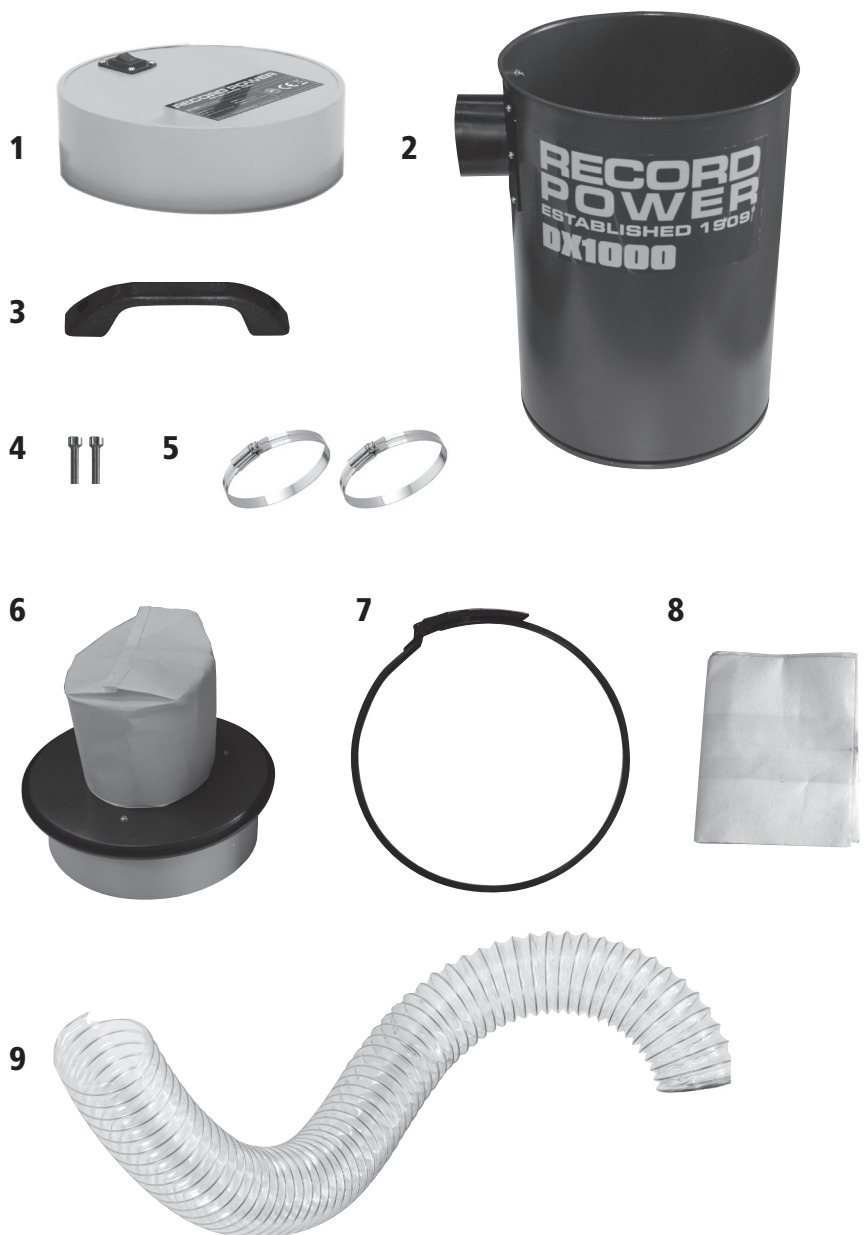



# 7. Aufstellung & Bedienung

1. Befestigen Sie ein Ende des flexiblen Schlauchs an den Saugstutzen der Maschine und sichern Sie ihn mit der mitgelieferten Schlauchschelle (**Abb 7.1**).
2. Setzen Sie das Filterelement mit dem offenen Ende nach oben in eine Papierfiltertüte und falten Sie die oberen Kanten der Papiertüte nach unten in das Filterelement (**Abb 7.2**).
3. Drücken Sie dieses auf das Motorgehäuse und vergewissern Sie sich, dass es sicher eingesetzt wurde (**Abb 7.3**).
3. Positionieren Sie die Abdeckhaube auf dem Maschinengehäuse.

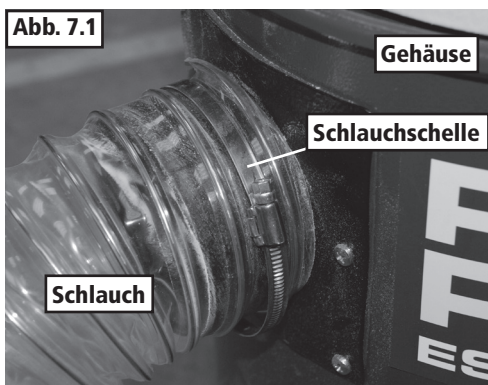

4. Schrauben sie den Handgriff mit den mitgelieferten beiden Schrauben an den Deckel (**Abb 7.4**).

Die Staubabsaugung ist nun einsatzbereit.



## WICHTIG

Vergewissern sie sich stets, dass das Ende des flexiblen Schlauchs mit 102mm Durchmesser nicht vollständig verdeckt oder blockiert ist, oder die Maschine könnte plötzlich zum Ende des Schlauchs gezogen werden.

Vollständiges abdecken oder blockieren der flexiblen Schlauchleitung schränkt die Luftzufuhr zum Motor ein und könnte zu Überhitzung und Beschädigung am Motor führen. Zusätzlich könnte der erhöhte Druck im Gehäuse zu verwinden oder implodieren des Selbigen führen.

Der flexible Schlauch mit 100 mm Durchmesser ist hauptsächlich zum Anschluss an Holzbearbeitungsmaschinen vorgesehen, um Sägemehl oder Holzspäne zu sammeln.

Für Reinigungszwecke empfehlen wir die Verwendung des optionalen DX 1500B 100-32mm Reduzierstück 2mtr. 32mm Schlauchleitung für HPLV Absauggeräte.

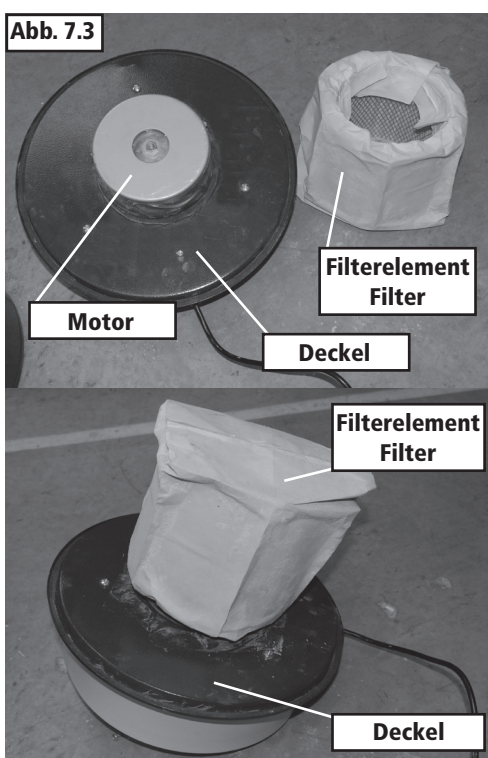
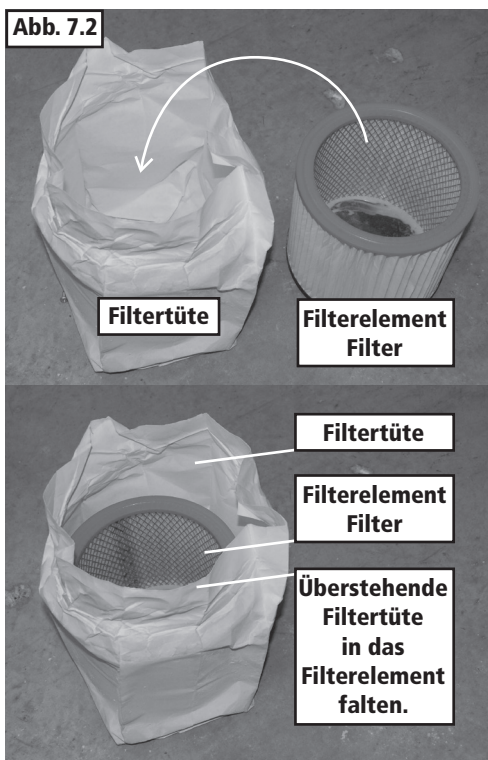

# 8. Elektrischer Anschluss & Schaltplan

Maschinen, die zur Verwendung in Großbritannien geliefert werden, sind mit einem 3-poligen Stecker gemäß BS1363, mit einer Sicherung gemäß BS1362 und mit der angemessenen Stromstärke der Maschine ausgestattet.

Maschinen, die zur Verwendung in anderen Ländern innerhalb der Europäischen Union geliefert werden, sind mit einem 2-poligen Schukostecker gemäß CEE 7/7 ausgestattet.

Maschinen, die zur Verwendung in Australien & Neuseeland geliefert werden, sind mit einem 3-poligen Stecker gemäß AS/NZS3112 ausgestattet.

In allen Fällen, sollte der ursprüngliche Stecker oder Anschluss aus irgendeinem Grund ersetzt werden, sind die Adern im Netzkabel wie folgt farblich gekennzeichnet:

230V (einphasig)

Braun: Stromführend (L)  
 Blau: Neutralleiter (N)  
 Grün und Gelb: Masse (E)

Die braunfarbige Ader muss immer an den 'L' oder rot-markierten Pol angeschlossen werden.

Die blaufarbige Ader muss immer an den 'N' oder schwarz-markierten Pol angeschlossen werden.

Die grün und gelb-farbige Ader muss immer an den 'E' oder dem Masse-Symbol:



oder grün / grün und gelb-markierten Pol angeschlossen werden.

Es ist wichtig, dass die Maschine wirkungsvoll geerdet ist. Einige Maschinen sind deutlich mit dem Logo "Schutzisoliert" gekennzeichnet:



In diesem Fall gibt es keinen Erdleiter innerhalb der Schaltung.

Im Fall des BS1363- Steckers zur Verwendung in Großbritannien, stellen Sie immer sicher, dass er mit einer Sicherung gemäß BS1362 ausgestattet ist, die der angemessenen Stromstärke der Maschine entspricht. Wenn Sie die ursprüngliche Sicherung ersetzen, setzen Sie immer eine Sicherung ein, die der gleichwertigen Nennleistung wie dem Original entspricht.

Montieren Sie niemals eine Sicherung mit einer höheren Nennleistung als das Original. Ändern Sie niemals die Sicherung oder Sicherungshalter, um Sicherungen von einem anderen Typ oder Größe einzupassen.

Wo die Nennleistung der Maschine grösser als 13 A bei 230 V ist, oder wenn die Maschine für eine 400 V 3-Phasen Stromversorgung benutzt wird, verwenden Sie einen Anschluss gemäß BS4343 (CEE17 / IEC60309).

230 V Maschinen werden mit einem blauen 3- poligen Stecker ausgestattet. Die Verdrahtung für diesen Steckertyp werden die gleichen sein, wie oben gezeigt.

400 V, 3-Phasen Maschinen werden mit einem roten 4 oder 5- poligen Stecker ausgestattet. Die Verdrahtung für diesen Anschlusstyp ist, wie unten dargestellt:

400 V (dreiphasig)

Braun: Stromführend  
 (L1) Schwarz: Stromführend  
 (L2) Grau: Stromführend  
 (L3) Blau: Neutralleiter  
 (N) Grün und Gelb: Masse (E)

Die braunfarbige Ader muss immer an den mit 'L1' markierten Pol angeschlossen werden.

Die schwarzfarbige Ader muss immer an den mit 'L2' markierten Pol angeschlossen werden.

Die graufarbige Ader muss immer an den mit 'L3' markierten Pol angeschlossen werden.

Die blaufarbige Ader muss immer an den 'N' oder schwarz-markierten Pol angeschlossen werden.

Die grün und gelb-farbige Ader muss immer an den 'E' oder dem Masse-Symbol markierten Pol angeschlossen werden

Wenn Sie Zweifel bei dem Anschluss an der Stromversorgung haben, fragen Sie immer um Rat bei einem qualifizierten Elektriker.

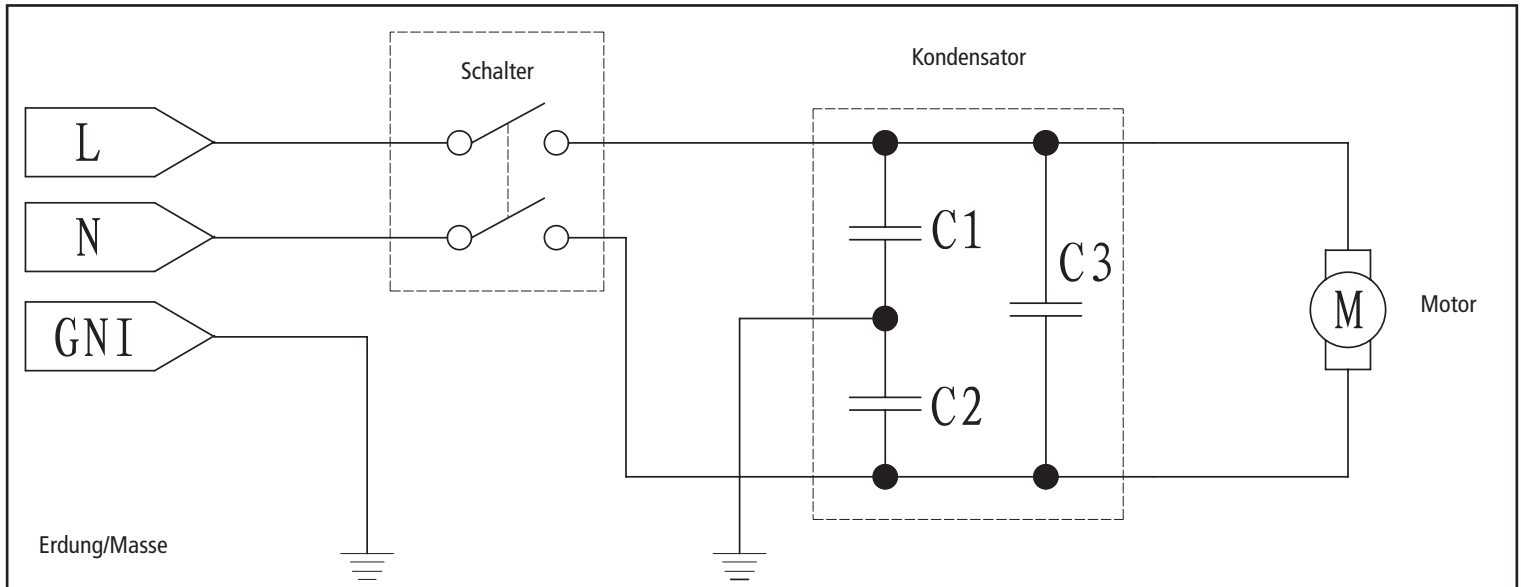

# 9. Staubabsauganlage

## Die Wichtigkeit der Staubabsaugung

Bevor die Maschine gestartet wird, vergewissern Sie sich, dass eine passende Staubabsauganlage installiert wurde. Eine Staubabsaugung ist nicht nur für die Gesundheit und Sicherheit äußerst wichtig, sondern auch für die richtige Instandhaltung der Maschine. Sägestaub kann verursachen, dass die Maschine nicht ordnungsgemäß funktioniert oder sogar komplett ausfällt. Die Leistung der Maschine wird verbessert, wenn sie frei von großen Mengen von Abfällen ist.

Wenn große Mengen von MDF oder giftigem Holz geschnitten werden, empfehlen wir, dass ein gutes Belüftungssystem vorhanden ist und das zusätzlich zu einer geeigneten Staubabsaugung eine Staubschutzmaske oder ein Atemschutzgerät als ein Mindestmaß an Schutz getragen wird.

### Record Power Absauggeräte

Record Power bietet eine Auswahl von hochqualitativen Staubabsaugungen an. Wir bieten sowohl Trommel- als auch Staubbeutelabsaugungsmodelle an, welche bis zu 0,5 Mikrometer filtern und dadurch Schutz vor gesundheitsschädlichen Feinstäuben bieten. Alle Record Power Absaugungen und Späneabsauganlagen haben einen 100 mm Saugstutzen und Schlauchleitungen.

### DX1000 Staubabsauganlage mit hoher Filtrierung

Behältermodell, 45 Liter Fassungsvermögen, ein 1 kW Motor, geeignet für Kurzzeitbetrieb, d.h. für 20 Minuten pro gelaufener Stunde muss der Motor abgeschaltet werden. **Filtrierung von 0,5 Mikrometer**

### RSDE1 Staubabsauganlage mit hoher Filtrierung

Behältermodell, 45 Liter Fassungsvermögen, ein 1 kW Motor, geeignet für Kurzzeitbetrieb, d.h. für 20 Minuten pro gelaufener Stunde muss der Motor abgeschaltet werden. **Filtrierung von 0,5 Mikrometer**

### RSDE2 Staubabsauganlage mit hoher Filtrierung

Behältermodell, 50 Liter Fassungsvermögen, ein 1 kW Motor, geeignet für Kurzzeitbetrieb, d.h. für 20 Minuten pro gelaufener Stunde muss der Motor abgeschaltet werden. **Filtrierung von 0,5 Mikrometer**

### RSDE/2A Hochfiltrierungs-Staubabsaugung mit automatischer Umschaltfunktion

Trommelabsaugung, 50 Liter Fassungsvermögen, ein 1 kW Motor, automatische Umschaltung ermöglicht der Maschine ein- und ausgeschaltet zu werden, während Maschinen und Elektrowerkzeuge in Betrieb sind. Geeignet für Kurzzeitbetrieb, d.h. muss für 20 Minuten pro Stunde abgeschaltet werden. Hochleistungsgeräte mit automatischer Umschaltung bis zu 1,1 kW.

**Filtrierung von 0,5 Mikrometer**

### DX4000 Staubabsauganlage mit hoher Filtrierung

Behältermodell, 80 Liter Fassungsvermögen, Doppelmotor 1kW, geeignet für starke Beanspruchung, d.h. wenn der eine Motor für 20 Minuten ausgeschaltet ist, dann kann der andere Motor benutzt werden und somit eine kontinuierliche Nutzung gewährleisten. Oder es können beide Motoren für maximale Saugleistung gleichzeitig verwendet werden, aber in diesem Modus muss die Absauganlage für 20 Minuten pro Stunde ausgeschaltet werden. **Filtrierung von 0,5 Mikrometer**

### DX5000 Staubabsauganlage mit hoher Filtrierung

Staubbeutelabsaugungsmodell, 200 Liter Fassungsvermögen, Doppelmotor 1kW, geeignet für starke Beanspruchung, d.h. wenn der eine Motor für 20 Minuten ausgeschaltet ist, dann kann der andere Motor benutzt werden und somit eine kontinuierliche Nutzung gewährleisten. Oder es können beide Motoren für maximale Saugleistung gleichzeitig verwendet werden, aber in diesem Modus muss die Absauganlage für 20 Minuten pro Stunde ausgeschaltet werden. **Filtrierung von 0,5 Mikrometer**

### CX2000 Kompakt Späneabsauganlage

Späneabsauganlage mit mittelgroßer Füllmenge, mit einem leistungsstarken 0,56 kW Induktionsmotor. Eine extrem laufuhige Anlage, geeignet für den Dauereinsatz. Sehr ruhiges Laufradsystem saugt Staub und Späne ab.

### CX2600 Späneabsauganlage

Späneabsauganlage mit großer Füllmenge, mit einem leistungsstarken 0,37 kW Induktionsmotor. Eine extrem laufuhige Anlage, geeignet für den Dauereinsatz. Sehr ruhiges Laufradsystem saugt Staub und Späne ab.

**Geeignet für Späneabsaugung oder Feinstäube, durch Verwendung des optionalen Filterelements**

### CX3000 Späneabsauganlage

Späneabsauganlage mit größerer Füllmenge, mit einem leistungsstärkeren 0,75 kW Induktionsmotor und robuster Konstruktion. Eine extrem laufuhige Anlage, geeignet für den Dauereinsatz. Sehr ruhiges Laufradsystem saugt Staub und Späne ab.

**Geeignet für Späneabsaugung oder Feinstäube, durch Verwendung des optionalen Filterelements**

### Luftreiniger

Es wird dringend empfohlen, zusätzlich einen Luftreiniger zu verwenden, um den in Werkstätten schwebenden Feinstaub zu entfernen, welcher nicht mit Staubabsaugungen von Maschinen entfernt werden kann. Record Power bietet eine Auswahl von Luftreinigern an, die für alle Heimwerkstätten geeignet sind. Bitte wenden Sie sich an Ihren bevorzugten Händler; oder besuchen Sie [www.recordpower.co.uk](http://www.recordpower.co.uk) für weitere Informationen.

	DX1000	RSDE1	RSDE2	RSDE/2A	DX4000	DX5000	CX2000	CX2600	CX3000
<b>Bandsägen Kreissägen Schleifmaschinen</b> Kurzzeitbetrieb	✓ Empfehlenswert	✓ Empfehlenswert	✓ Empfehlenswert	✓ Empfehlenswert	✓ Empfehlenswert	✓ Empfehlenswert			
<b>Bandsägen Kreissägen Schleifmaschinen</b> Starke Beanspruchung					✓ Empfehlenswert	✓ Empfehlenswert			
<b>Dickenhobelmaschinen Fräsmaschinen Universalmaschinen</b> Kurzzeitbetrieb	✓ Empfehlenswert	✓ Empfehlenswert			✓ Geeignet	✓ Empfehlenswert	✓ Empfehlenswert	✓ Empfehlenswert	✓ Empfehlenswert
<b>Dickenhobelmaschinen Fräsmaschinen Universalmaschinen</b> Starke Beanspruchung					✓ Geeignet	✓ Empfehlenswert		✓ Empfehlenswert	✓ Empfehlenswert
<b>Absaugungssystem</b> Kurzzeitbetrieb					✓ Geeignet	✓ Empfehlenswert			

# 10. Wartung



**WARNUNG:** Bevor jegliche Art von Wartung durchgeführt wird, ist es wichtig, dass die

Maschine ausgeschaltet und von der Stromversorgung getrennt ist.

## Ersetzen der Filter

Die Filter sollten bei jeder Leerung des Gerätes geprüft werden, insbesondere wenn eine Minderung der Leistung festgestellt wurde.

Die Papierfilter fangen Feinstäube ein und um ein Zusetzen zu verhindern, sollten diese regelmäßig erneuert werden (Artikelnummer DX 1500E).

Die Filterelemente sollten zur gleichen Zeit gereinigt und jährlich erneuert werden, oder umgekehrt, falls diese Zeichen von Beschädigung oder Verschleiß zeigen (Artikelnummer DX1500F).

## Um die Filter zu wechseln:

1. Entfernen Sie die Abdeckhaube (**Abb 10.1**).
2. Das Filterelement befindet sich in der Papierfiltertüte (**Abb 10.2**). Es kann einfach durch Auffalten und vorsichtigem Herausheben entfernt werden.



**HINWEIS:** Vorsicht sollte beim Handhaben von verschmutzten oder kontaminierten Filtertüten und Filterelementen geboten werden, da bestimmte Feinstäube schädlich sein können. Tragen sie immer geeignete PSA für zusätzlichen Schutz.

3. Die Papiertüte kann von dem Filterelement entfernt und entsorgt werden.
4. Das Filterelement kann dann vorsichtig mit einem Staubsauger gereinigt, oder falls notwendig, erneuert werden.
5. Setzen Sie das Filterelement in eine neue Papierfiltertüte ein und falten sie den oberen Rand der Papierfiltertüte nach unten in das Filterelement und achten Sie darauf die Kanten nicht mehr als 50 mm in das Filterelement gefaltet wurden. Folgen sie den Anweisungen des Bedienung und Aufstellung Abschnittes dieser Bedienungsanleitung
6. Setzen Sie die Filter wieder in die Maschine durch drücken in die richtige Position ein.
7. Montieren Sie wieder die Abdeckhaube.

## Erneuern der Kohlebürsten

Die Kohlebürsten des Motors sollten für wenigstens 2000 Stunden nicht erneuert werden müssen. Diese befinden sich in den horizontalen Gehäusen oben auf dem Motor und können nicht wieder eingesetzt werden, sobald diese aus dem Gehäuse entfernt wurden.

1. Um neue Kohlebürsten einzusetzen, vergewissern sie sich zuerst, dass die Maschine ausgeschaltet und von der Stromversorgung getrennt ist.
2. Entfernen sie den Deckel vom Oberteil der Maschine, indem sie die drei Kreuzkopfschrauben lösen, die dieses fixieren, um Zugang zum oberen Teil des Motors zu erlangen (**Abb 10.3**).
3. Entfernen sie den Bürstenträger des Motors durch lösen der zwei Schrauben, welche diesen sichern (**Abb 10.4**).
4. Drücken sie die Führungslasche herunter, entfernen sie den Flachstecker und schieben sie das Bürstengehäuse aus dem Träger (**Abb 10.5**).
5. Ersetzen sie die Bürste und das Bürstengehäuse durch Neue und folgen sie diesen Schritten in umgekehrter Reihenfolge, um diese wieder an den Motor anzuschließen.

Abb. 10.1



Abb. 10.2



Abb. 10.3

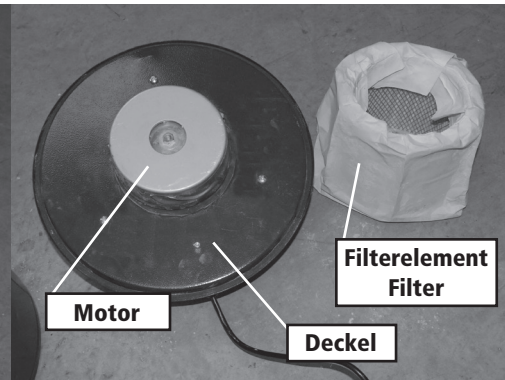
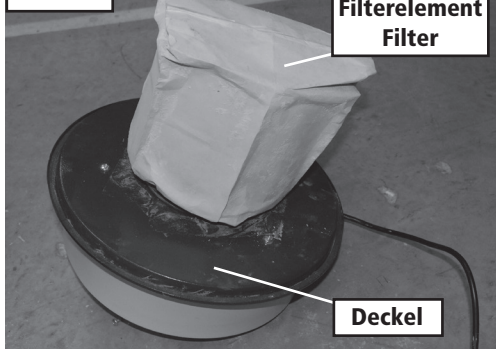

Abb. 10.4

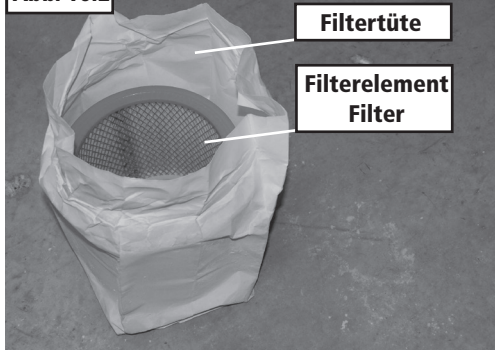

Abb. 10.5

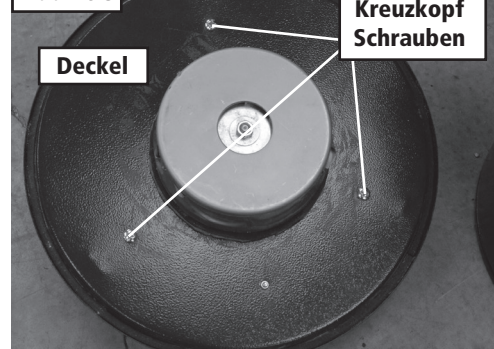

**HINWEIS:** Wenn sie Kohlebürsten ersetzen, stellen sie sicher, dass kein Staub, Öl, Wasser, etc. in den Motor gelangen kann.

# 11. Übersichtszeichnung & Ersatzteilliste

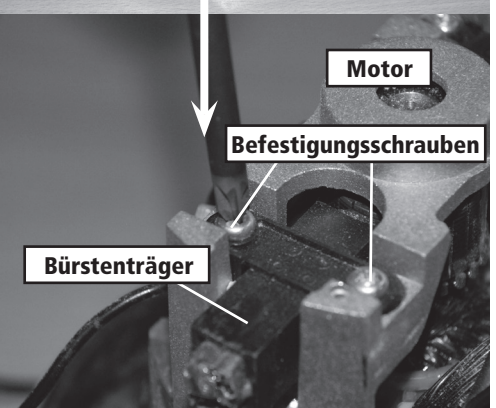
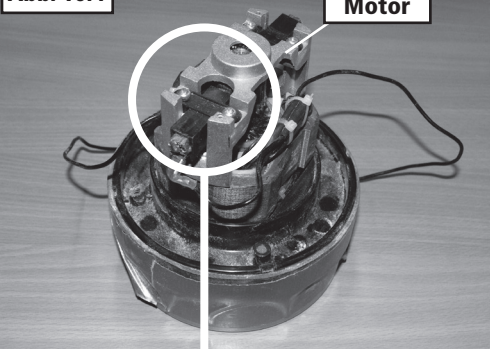
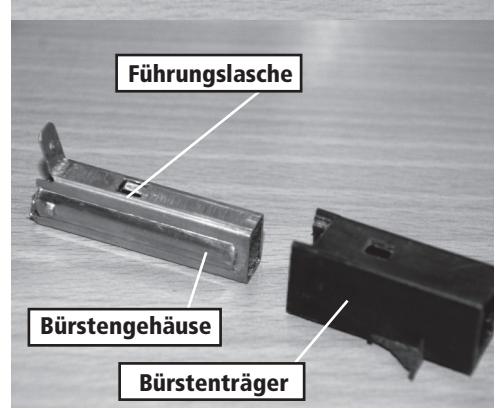
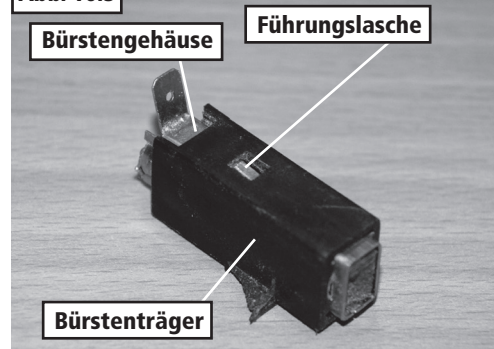
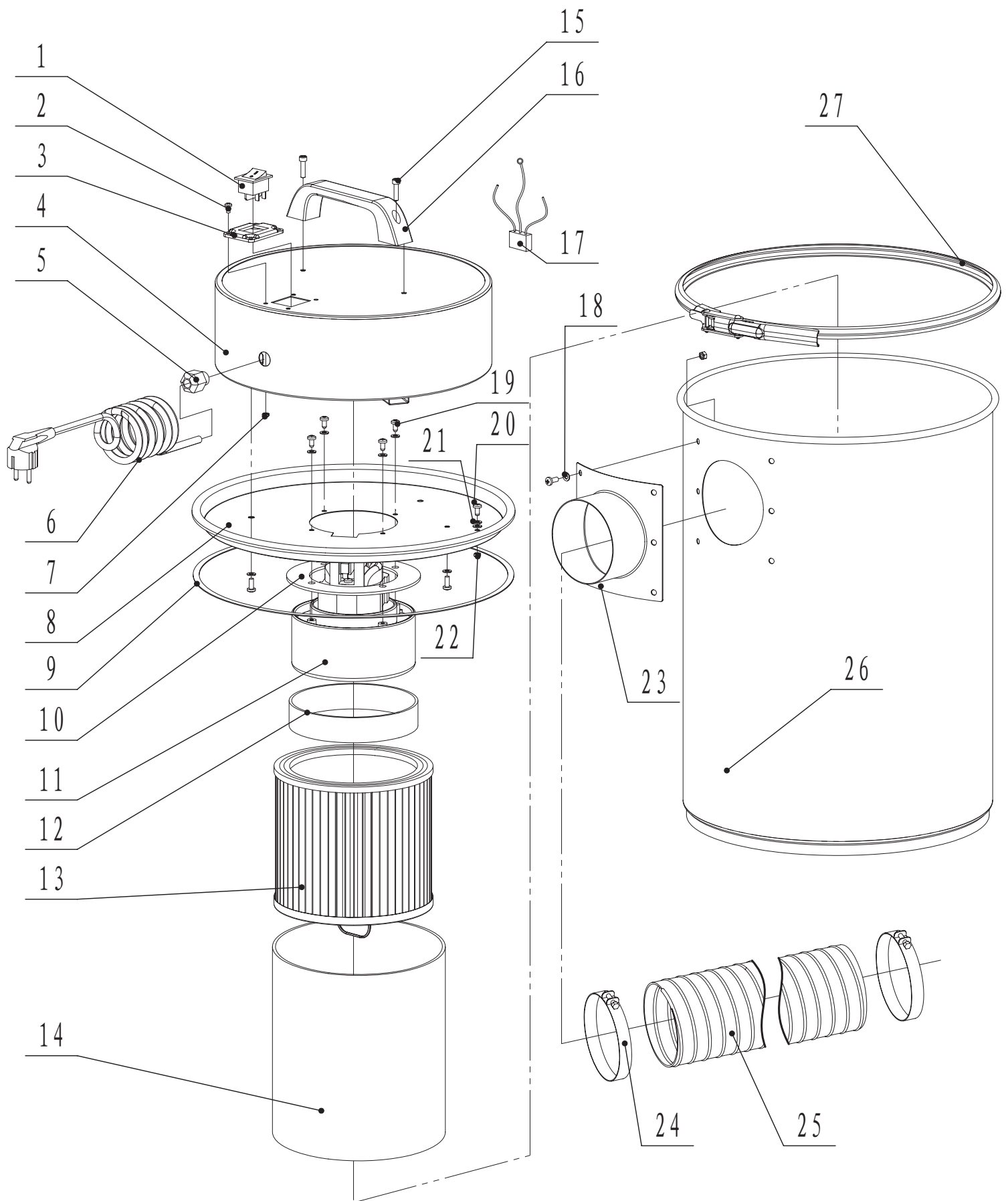

# 11. Übersichtszeichnung & Liste - Fortsetzung

<b>Nr.</b>	<b>Bezeichnung</b>	<b>Ref. Nummer</b>	<b>Anzahl</b>
1	Schalter	KND2-12/2-250V	1
2	Flachkopfschraube	M4X10 GB/T818-2000	4
3	Schalterbefestigungsplatte	JMDE0201011101	1
4	Deckel	JMDE0201011000	1
5	M16 Zugentlastung	JL91046300	1
6	Netzanschlusskabel	2-B43102200-483	1
7	I Typ Sechskantmutter	GB/T6170-2000	4
8	Deckel	JMDE0201014000	1
9	Dichtring	JMDE0201040004	1
10	Motordichtscheibe	JMDE0201040001	1
11	Motor	HDWX-1000F	1
12	Dichtring - Filterelement	JMDE0201040003	1
13	Filterelement (DX1500F)	JMDE0201031000	1
14	Filtertüte (DX1500E)	JMDE0201032001	1
15	Sechskantschraube	M5x25 GB/T70.1-2000	2
16	Handgriff	JL70013003	1
17	Kondensator / Entstörer	TNS-3TH/0.22uf+2x4700pf	1
18	Unterlegscheibe	GB/T97.1-1985	14
19	Zylinderblechschraube	ST4.8XG2B2/ZTF845-2000	4
20	Flachkopfschraube	M5X12 GB/T818-2000	10
21	Motoreinh. (Erdungsanschluss)	GB/T93-1987	1
22	I Typ Sechskantmutter	M5 GB/T6170-2000	1
23	Absaugstutzen	JMDE0201012101	1
24	Schlauchschelle	JMDE0201013000	2
25	Absaugschlauch	JMDE0201130001	1
26	Hauptteil	JMDE0201012000	1
27	Transportband	JMDE0201013000	1

# EG- Konformitätserklärung

**Zertifikats- Nr.: EU / DX1000 / 1**

**RECORD POWER LIMITED,**

Centenary House,  
11 Midland Way, Barlborough Links,  
Chesterfield, Derbyshire S43 4XA

erklärt hiermit, dass die Maschine wie unten beschrieben:-

1. Maschinentyp: **Hochfiltrierungs-Staubabsaugung**
2. Typenbezeichnung: **DX1000**
3. Serien Nr .....



mit den nachfolgenden Europäischen Richtlinien übereinstimmt:-

MASCHINENRICHTLINIE	2006/42/EG EN ISO 12100-2/A1:2009 EN60335-2-69:2009
---------------------	---

NIEDERSPANNUNGSRICHTLINIE und ihrer späteren Änderung	2004/108/EG EN55014-1/A1:2009 EN55014-2/A2:2008 EN61000-3-2/A2:2009 EN61000-3-11:2000 EN61000-3-3:2008
--	---

ELECTROMAGNETISCHE VERTRÄGLICHKEIT und ihren späteren Änderungen	2006/95/EC EN 55014-1:2006 EN ISO 12100-2/A1:2009 EN60335-2-69:2009
--	--

ZERTIFIKAT NUMMERN: M8A110476419004, N8M110476419005, E8N110276419001

E8N1102576419002 und entspricht dem Maschinenmuster gemäß der  
EG-Baumusterprüfbescheinigung Nr.  
ausgestellt durch **TÜV Rheinland Product Safety GmbH,**  
in: Am Grauen Stein, D-51105. Köln, Deutschland

und erfüllt die entsprechenden erforderlichen Gesundheits- und Sicherheitsanforderungen.

Gezeichnet..... Datum: 01/01/2014

**Andrew Greensted**  
Geschäftsführer



Over  
**100**  
 years

Experience • Knowledge  
 Support • Expertise

**RECORD POWER**  
 ESTABLISHED 1909®

Holzbearbeitungsmaschinen & Zubehör

**Großbritannien**

**Record Power Ltd**

Centenary House, 11 Midland Way  
 Barlborough Links, Chesterfield  
 Derbyshire S43 4XA  
 Telephone: 01246 571 020  
 www.recordpower.co.uk

**Irland**

**Record Power Ltd**

Centenary House, 11 Midland Way  
 Barlborough Links, Chesterfield  
 Derbyshire S43 4XA  
 Telephone: 01246 571 020  
 www.recordpower.co.uk

**Australien**

**Tools 4 Industry**

Po Box 3844  
 Parramatta 2124  
 Tel: 1300 124 422  
 Fax: 1800 262 725  
 www.recordpower.com.au

**Neuseeland**

**Tools 4 Industry**

Po Box 276079  
 Manukau City 2241  
 Tel: 0800 142 326  
 Fax: 09 2717 237  
 www.recordpower.co.nz